



CILINDROS DE ACERO INOXIDABLE CON DIÁMETRO DE 9/16"

UDR-09 -

Doble efecto



Montaje: Universal

Tipo: Vástago giratorio

Opciones: M, B, V, N, P2, P3, P4, P5, P6, P7, P8

Carreras estándar: 1/2", 1", 1-1/2", 2", 3", 4"

Carrera máxima: 43"

For **B** option add 0.125.

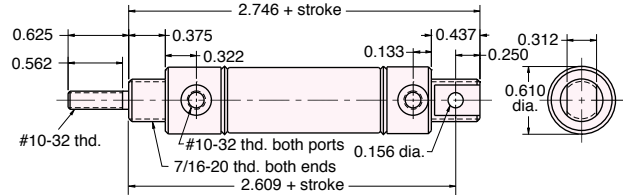

Se entrega sin tuercas. Ver tabla inferior



TUERCAS DE MONTAJE

Tuercas para montaje de tipo nariz

Número de parte	Entre caras planas	Espesor de la tuerca	Rosca
N07-20	11/16"	1/4"	7/16-20

Tuerca para el vástago

Número de parte	Entre caras planas	Espesor de la tuerca	Rosca
N03-32	3/8"	1/8"	#10-32

CB - 0895

Soporte de horquilla.
Material: Acero, zinc platinado brillante.

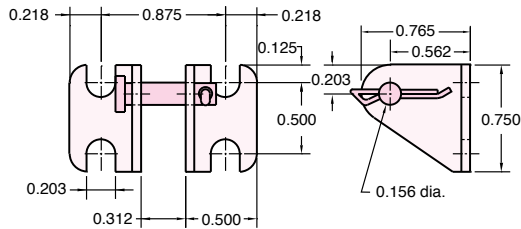

RE-0885

Terminación para el vástago.
Material: Acero, zinc platinado brillante.

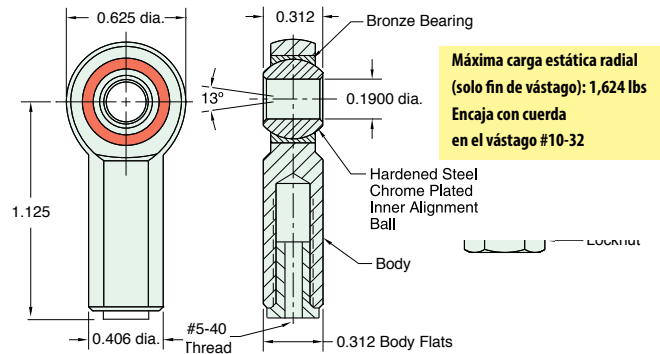

RC - 0881

Horquilla para el vástago.
Material: Acero, zinc platinado brillante.

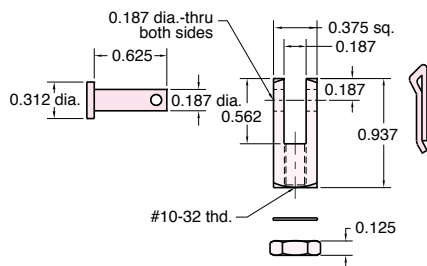

FB - 0892

Soporte de piso.
Material: Acero, zinc platinado brillante.

